

EXAKT

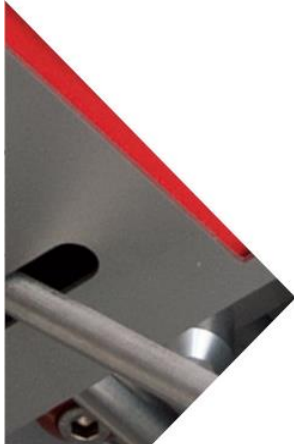

S-LINE
EXAKT 80S **PLUS⁺**



特點

- › 螢幕顯示速度、水溫、操作時間，以及消耗功率
- › 5 μ m 至 230 μ m 的可調間距範圍
- › 產量從 10ml ~ 18 l/hr (10 μ m 的間距下)
- › 機殼可選擇不鏽鋼、噴砂或電拋光
- › 符合，甚至高於 ANSI 的安全標準規範
- › 滾筒材質可選擇鍍鉻、碳化鎢、氧化鋁或碳化矽

新型 EXAKT 80S PLUS 三滾機具有更高的安全標準，更方便的操作，並且可以更精確地調整間距。

更強力的馬達，可選擇的溫度監測以及陶瓷或金屬滾筒材質，新型 80S PLUS 適合用於加工各種不同的材料，適用範圍於實驗室中的少量至批量生產。

在大範圍的操作條件和高規格的安全性下，確保了許多產品的理想使用條件。



技術規格

S-Line 80 S PLUS

尺寸	
Footprint (W x D)	512 x 621 mm
Recommended installation area (W x D)	1200 x 700 mm
高度	603 mm
重量	112-125 kg
外接循環系統	
入水孔	10mm
出水孔	13mm
入水溫度	最大 55°C
操作溫度	10~30°C
用電規格	
Variante 1:電壓/頻率	3 x 380-420 V / 50-60 Hz
Power	1300 W
Variante 2:電壓/頻率	3 x 200-240 V / 50-60 Hz
Power	1300 W

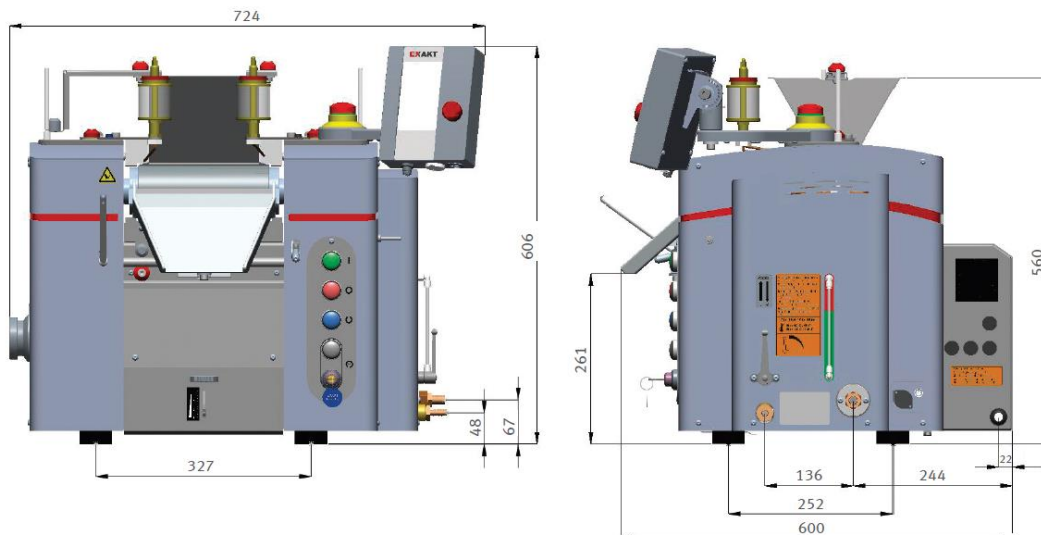

隆吉儀器有限公司
High Density Lucky Apparatus Co.,Ltd

台灣總公司:新竹縣新豐鄉新豐村紅毛1鄰15-3號
東莞分公司:東莞市道滘鎮錦綉居B1903
無錫分公司:江蘇省無錫市天安智慧城A3-12
聯絡方式:(台灣)+886-3-5680083
(大陸) 133-6063-0709



EXAKT